

Cableprint CP 1Z

Die Signiermaschine CP 1Z arbeitet im direkten Tiefdruckverfahren. Sie eignet sich insbesondere zum Bedrucken von Kabeln, Schläuchen, Bändern, Rohren und Profilen. Die CP 1Z entspricht den Sicherheits-Standard nach CE-Norm.

Normalausführung

- 1 Druckstation für konkave oder plane Druckscheibe Ø 86,0 mm
- 1 Achse für Scheibenaufnahmebohrung Ø 12,7 mm
- 1 Abstreiferhalter mit Abstreifer
- 1 Gegendruckscheibe
- 1 Führungssystem
- 1 Farbschale mit Einspritzsystem und Farbregeleventil
- 1 Farbumpenaggregat mit Farbkühlung für 2 kg Farbe
- 1 Hubspindel für Höhenverstellung von 900-1200 mm
- 1 Werkzeugsatz

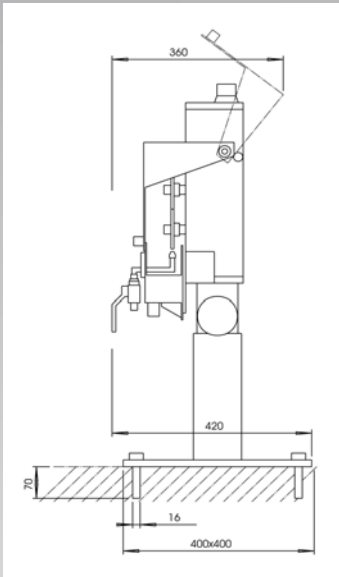

Technische Daten

- Druckbereich von 0,8 bis Ø 25,0 mm
- Druckgeschwindigkeit ergibt sich aus Abzug
- Stromanschluss : 400V, 50 Hz, 3 PH
- Maschinengewicht : ca. 40 kg
- Gewicht Farbumpenaggregat : ca. 23 kg
- Maschinenabmaße : 400 x 400 mm

Standort

Empfehlung : der optimale Standort der Maschine ist zwischen dem ersten und zweiten Wasserbad. Andere Standorte sind möglich, sind aber vorher zu testen. Voraussetzung für ein gutes Druckbild ist eine trockene und saubere Oberfläche.

Alles aus einer Hand

Von Druckscheiben und Maschinen, Koronabehandlung, Viskositätsregelanlagen, Druckfarben und Spezialverdünner bis hin zum Sondermaschinenbau - **RSD Technik** bietet Ihnen absolut kundengerechte Lösungen.

Wir behalten uns technische Änderungen vor

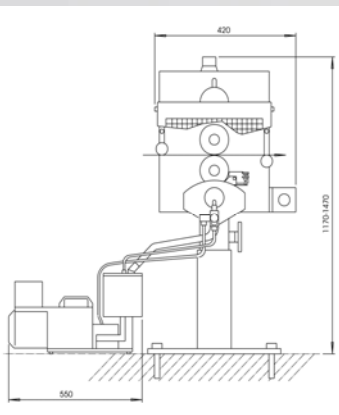

RSD TECHNIK GmbH

Walter-Wetzel-Straße 2 · D-79588 Efringen-Kirchen · Telefon +49 76 28 8020 · Fax +49 76 28 8 02 80
E-Mail: sales@rsdtechnik.de · Internet: www.rsdsdtechnik.de

11/2011